

PCR-14-700

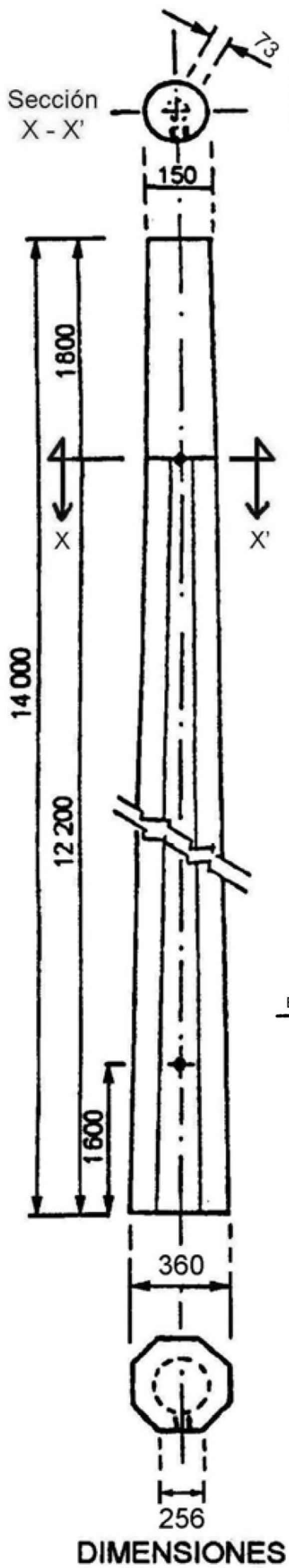

Corte a la altura de la canalización de referencia de tierra

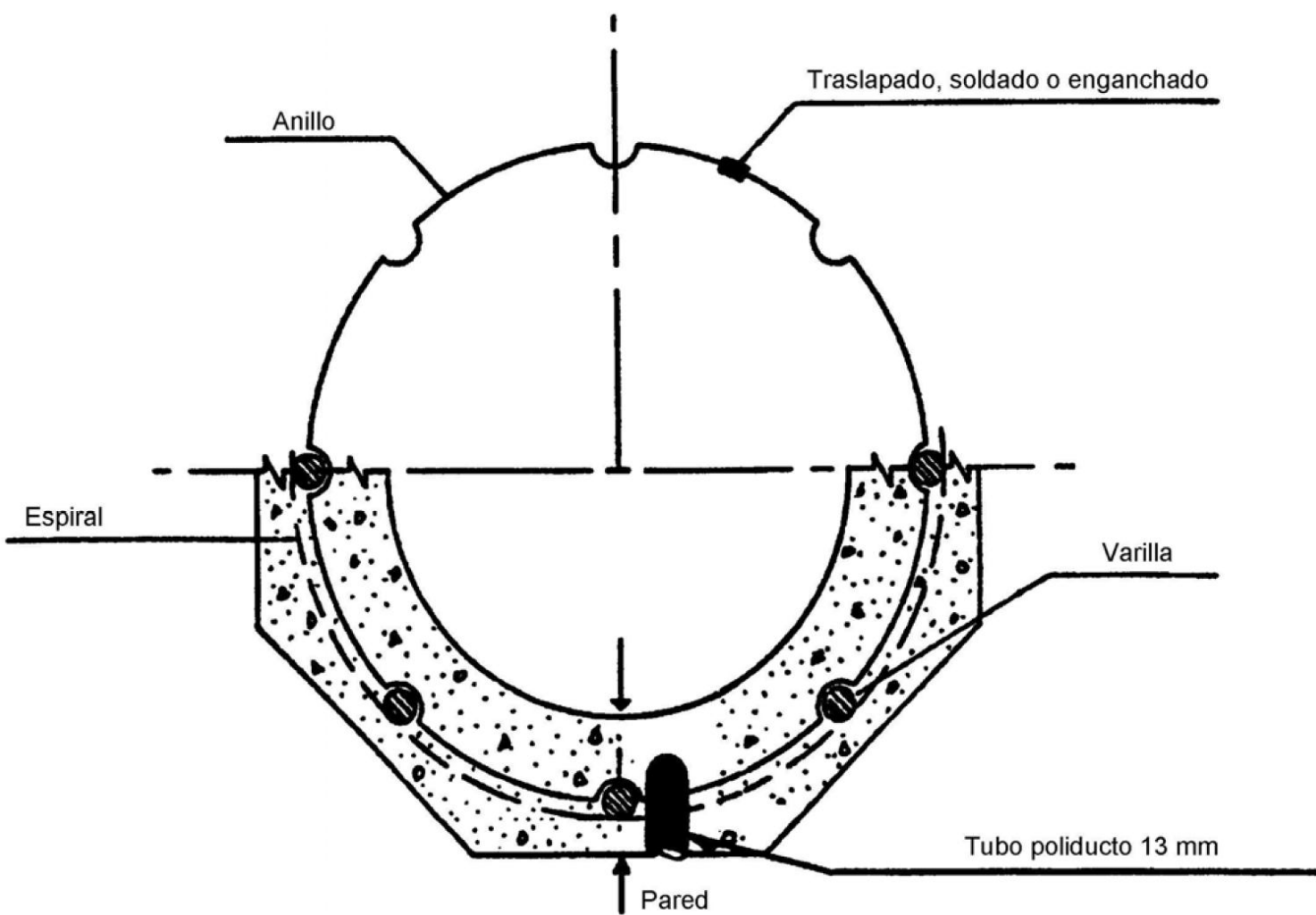
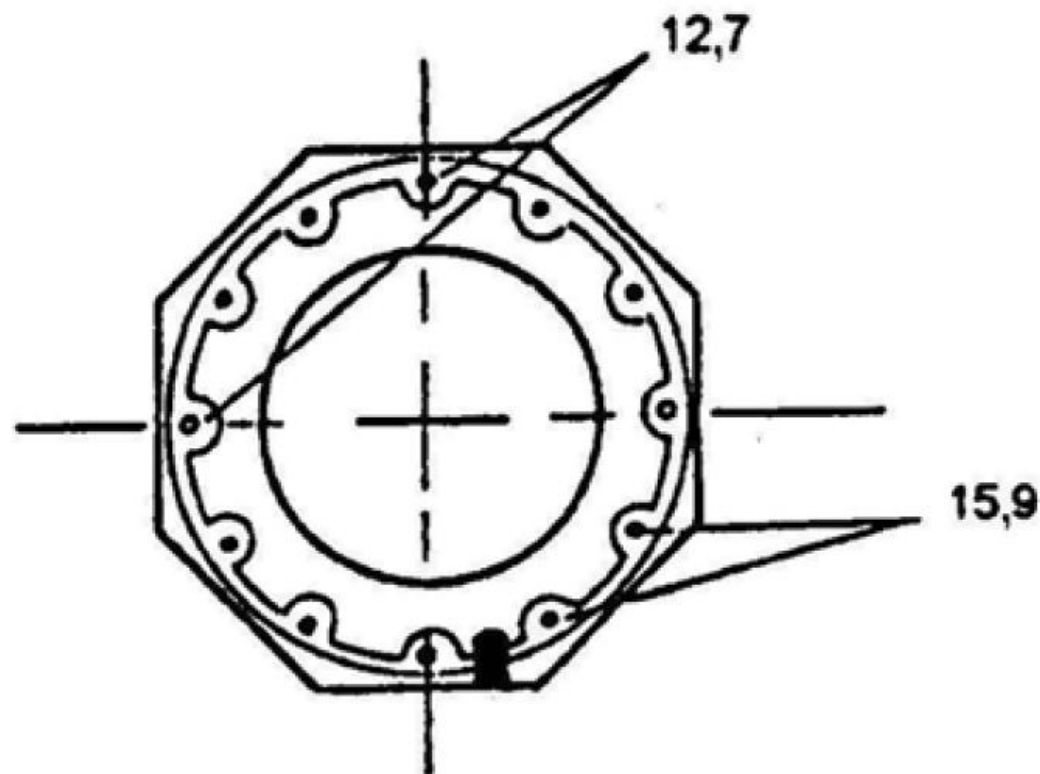

En poste tipo PCR para ambiente normal, la distancia del armado a la superficie exterior, debe ser de 15 mm a 20 mm, con pared de 52 mm y en los tipos PCR-*C para ambiente de contaminación marino, la distancia del armado a la superficie exterior, debe ser de 25 mm a 30 mm, con pared de 62 mm.

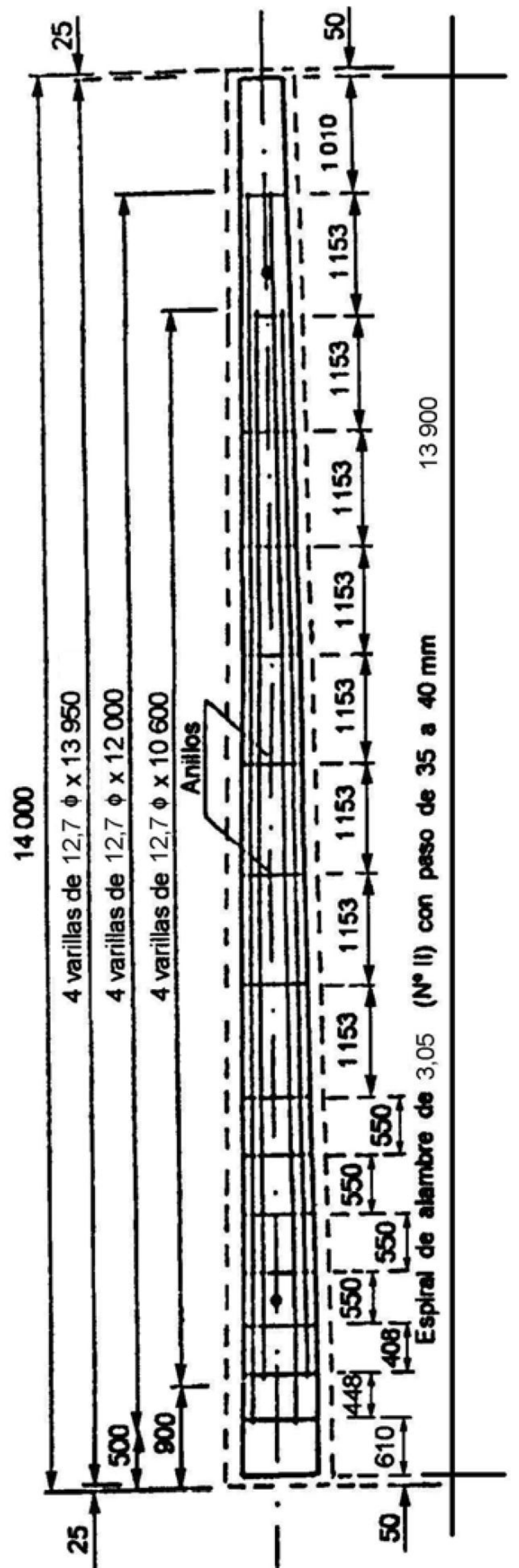

ACERO DE REFUERZO

⊙ Canalización de referencia a tierra tubo poliducto de 13 mm de diámetro nominal